



M1 Montage Handleiding

INTRODUCTION

De WaterRower is gedeeltelijk gemonteerd verpakt voor een betere bescherming en een kostenbesparing tijdens transport.

Het monteren van de WaterRower neemt ongeveer een half uur in beslag, het benodigde gereedschap is meegeleverd.

We hebben allemaal wel eens de frustraties ervaren van onbegrijpelijke montage instructies. Daarom hebben we er alles aan gedaan om onze instructies zo duidelijk en beknopt als mogelijk te maken. Wees niet geïntimideerd door de detailtekeningen deze dienen slechts om het monteren zo gemakkelijk als mogelijk te maken.

STAP 1

Haal de M1 Rails uit hun verpakking en leg ze op de grond. Haal het M1 Achterstuk (met de elastiek verbinding) uit de Tank doos en schuif voorzichtig de 2 zwarte beugels van het M1 Achterstuk in de achterkant van de M1 Rails (zie detail tekening).



STAP 2

Gebruik de 4 bolkop inbusbouten samen met de ringen om het M1 Achterstuk aan de rails te monteren, een inbusleutel is hiervoor meegeleverd (zie detail tekening).

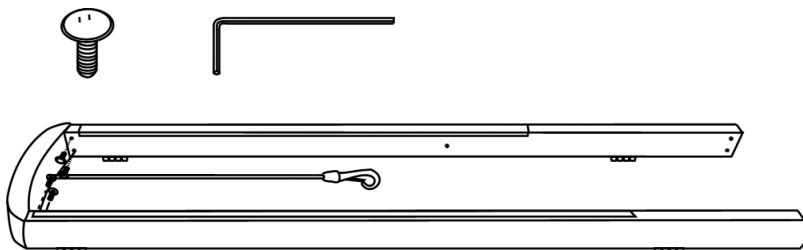

STAP 3

Haal het zitje uit de Tank doos en plaats deze op/tussen de rails met de inkeping wijzend naar de achterkant. De grotere (vertikaal gemonteerde) wielen dienen op de kunststof strips, welke boven op de rails gemonteerd zitten, geplaatst te worden en de kleinere (horizontaal gemonteerde) wielen dienen tussen de rails geplaatst te worden. Het kan nodig zijn om de rails iets wijder te plaatsen om de kleinere wielen tussen de rails te laten passen.

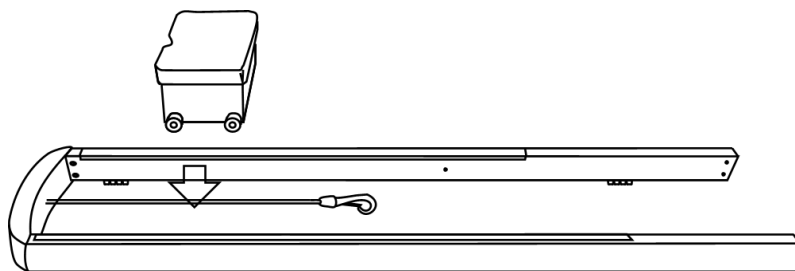

STAP 4

Haal het M1 Tank gedeelte uit de Tank doos en plaats deze voorzichtig op de M1 Rails (zie detail tekening). Schuif voorzichtig de 2 zwarte beugels van het M1 Voorstuk in de voorkant van de M1 Rails (zie detailtekening) zoals dit ook gedaan werd met het M1 Achterstuk.



STAP 5

Gebruik de 4 bolkop inbusbouten samen met de ringen om het M1 Voorstuk aan de rails te monteren, een inbusleutel is hiervoor meegeleverd (zie detail tekening) zoals dit ook gedaan werd met het M1 Achterstuk.

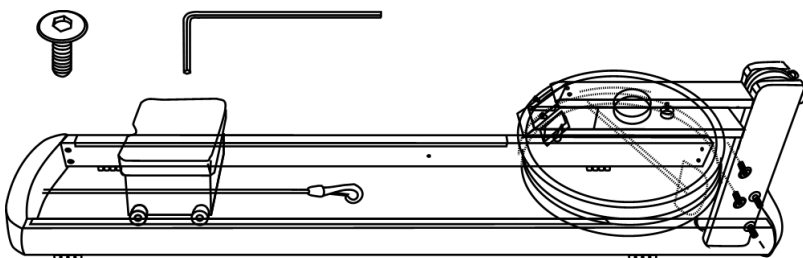

STAP 6

Haal de Siphon pomp uit de Tank doos en gebruik deze om de WaterRower Tank te vullen met water. We adviseren 18 liter, dit kan afgelezen worden op het peilstickertje aan zijkant van de tank. Let op dat de tank niet te vol wordt gevuld (boven de 19 liter geeft niet meer weerstand!), de kans bestaat dat deze dan gaat lekken als de WaterRower rechtop wordt geplaatst. Herplaats de rubber Stop, het kan nodig zijn deze vochtig te maken zodat hij beter past.

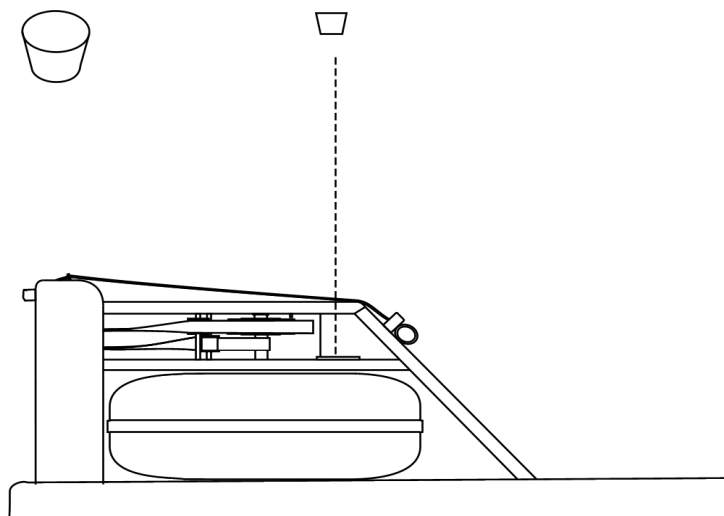

STAP 7

Maak de "Recoil" band los van het M1 Voorstuk en controleer of de band over alle geleide katrollen loopt. Plaats de WaterRower rechtop of, als alternatief, leg hem op een zijkant en verbind de "Bungee" (het elastiek) met de Recoil band door de haak van de Bungee aan de D-vormige ring van de Recoil band te haken.

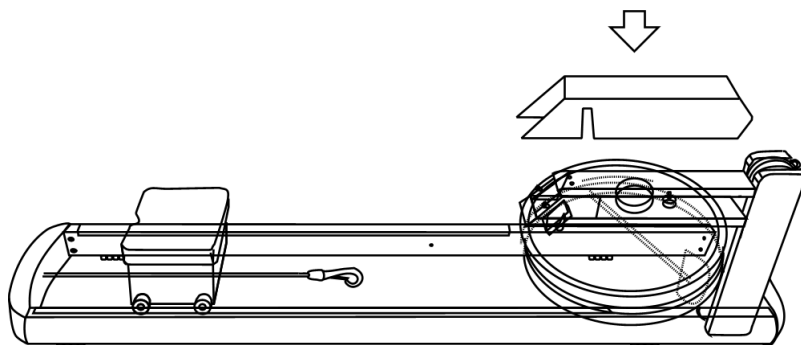

STAP 8

Haal de M1 Tank Cover uit de Tank doos en plaats deze voorzichtig over het bovenste gedeelte van de Tank unit (zie detail tekening).

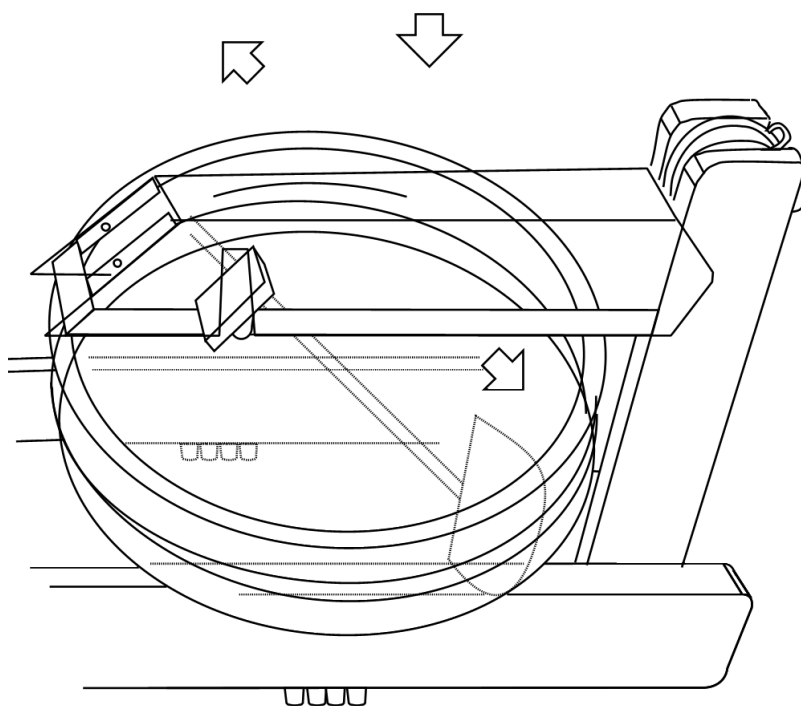

STAP 9

Buig heel voorzichtig met 2 handen de linker- en rechteronderkant van de M1 Tank Cover een beetje naar buiten en plaats deze voorzichtig over de "Clutch" (gedeelte waar de band van de handgreep oprolt) en de buis waar de Monitor aan vast zit (zie detail tekening).

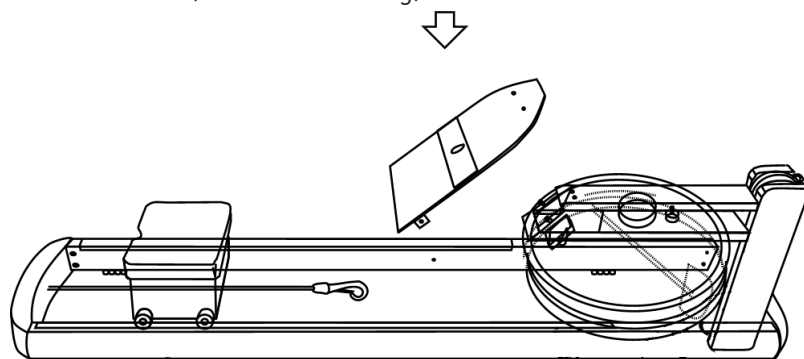

STAP 10

Haal het M1 Footboard uit de Tankdoos en plaats deze voorzichtig tussen de M1 Rails (zie detail tekening).

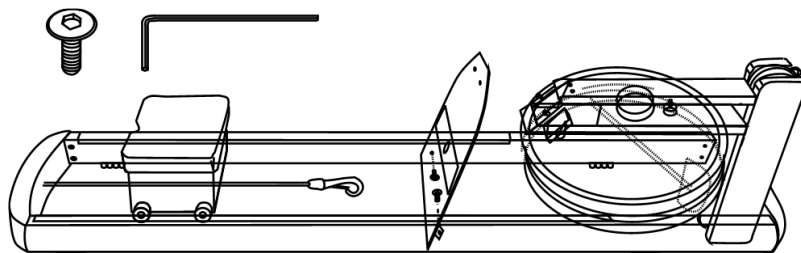

STAP 11

Gebruik de 4 bolkop inbusbouten samen met de veerringen en de vulringen om het M1 Footboard aan de rails te monteren, een inbusleutel is hiervoor meegeleverd (zie detail tekening). De vulringen zijn reeds in het Footboard aangebracht, het is belangrijk dat de vulringen zodanig zijn geplaatst dat deze tussen het Footboard en de rails zitten.

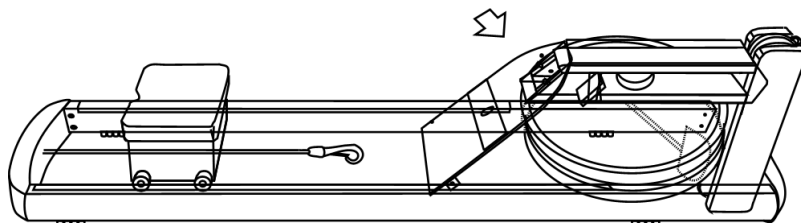

STAP 12

Draai voorzichtig het M1 Footboard richting de M1 Tank unit zodat de gaten in het Footboard boven de schroefdraadbussen uitkomen.

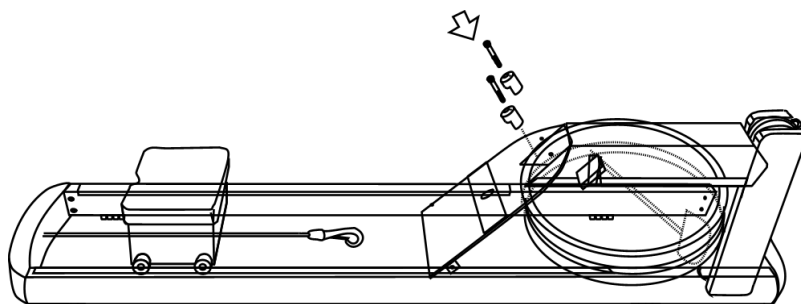

STAP 13

Gebruik de 2 inbusbouten, samen met de zwarte Handgreep Knoppen, om de bovenkant van het M1 Footboard aan de Tank unit vast te maken, een inbusleutel hiervoor meegeleverd (zie detail tekening).

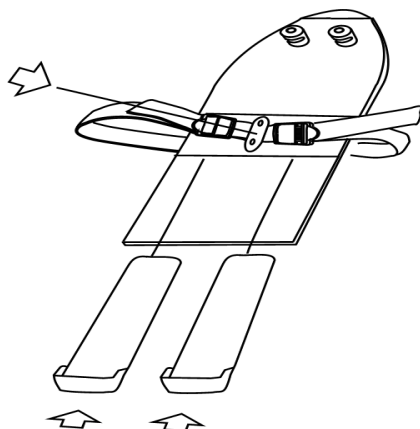

STAP 14

Haal de 2 "Footpads" uit de Tankdoos, druk de ovaalvormige ontgrendelknop in (in het midden van het Footboard) en schuif de 2 Footpads onder de Footpad afdekplaat (zie detail tekening). Wanneer u nu de ontgrendelkop los laat zult u het vergrendelsysteem in de Footpads horen klikken, u kunt nu de Footpads in de door u gewenste positie plaatsen.

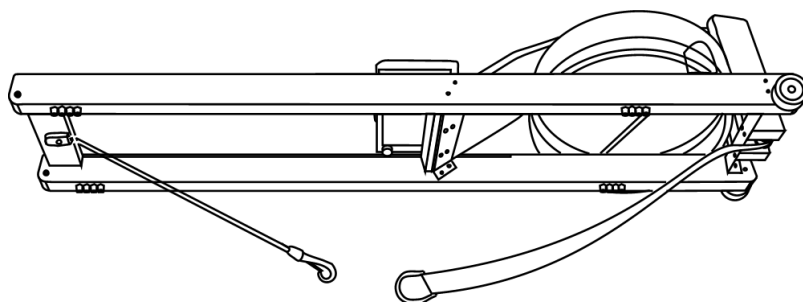

Gefeliciteerd, uw WaterRower is nu klaar voor gebruik.